

glassinox
shower **R**evolution



**MAMPARAS
DE DUCHA
STOCK-XPRESS**

2024 v24.1.0

FABRICACIÓN

EXPEDICIÓN

MÁXIMO
48H

MAMPARAS DE DUCHA EN **STOCK**

SALIDA **XPRESS**



glassinox

Glassinox pone al servicio de nuestros clientes, gracias al STOCK disponible, una salida de fábrica "XPRESS".

Cualquier referencia incluida en este catálogo, se suministrará con un plazo de salida de fábrica no superior a 48 horas y las referencias de las series CAN STOCK y ORI STOCK tienen como salida de fábrica un plazo de 24 horas en el acabado plata alto brillo.

Gracias a nuestras instalaciones y la mejor gestión logística, podemos garantizar los mejores plazos de servicio y estado del producto en su destino.

MÁS DE 4.000 m² DE INSTALACIONES PARA LA FABRICACIÓN Y ESTOCAJE DE MAMPARAS DE DUCHA



ÍNDICE

CORREDERAS

SERIE CAN | Pág. 4-12

FABRICACIÓN + EXPEDICIÓN
PLATA ALTO BRILLO NEGRO MATE

24H 48H

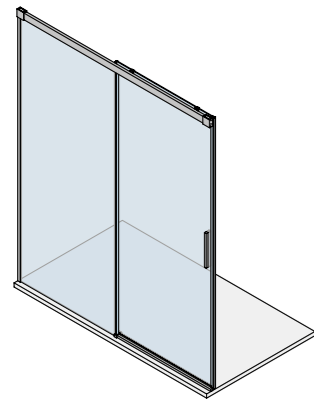

CAN-FRO-1F+1P
Pág. 6

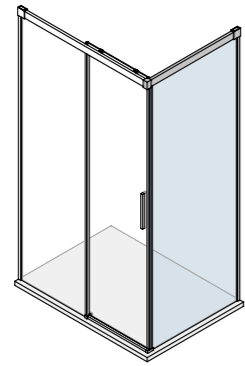

CAN-LAT-1F
Pág. 7

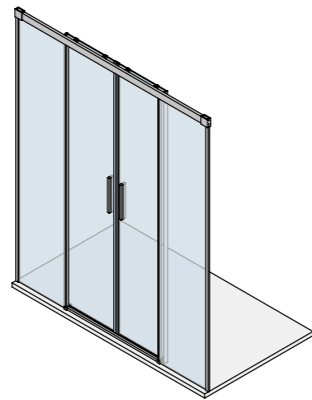

CAN-FRO-2F+2P
Pág. 8

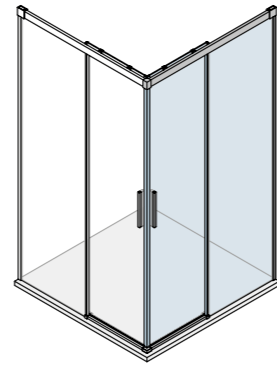

CAN-ANG-2F+2P
Pág. 9

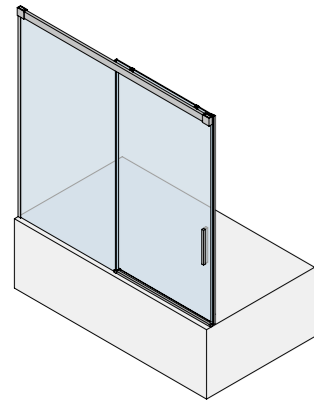

CAN-FRO-1F+1P-BAÑERA
Pág. 10

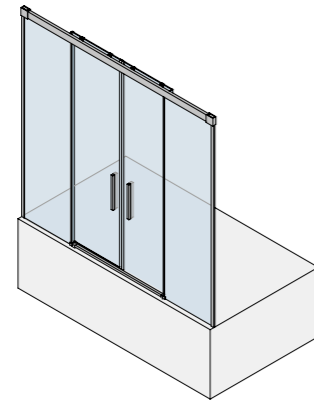

CAN-FRO-2F+2P-BAÑERA
Pág. 11

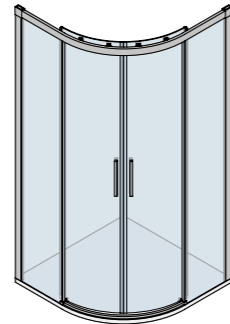

CAN-SEMICIRCULAR
Pág. 12

FABRICACIÓN + EXPEDICIÓN
INOX. BRILLO NEGRO MATE

48H 48H

SERIE VID | Pág. 16-21

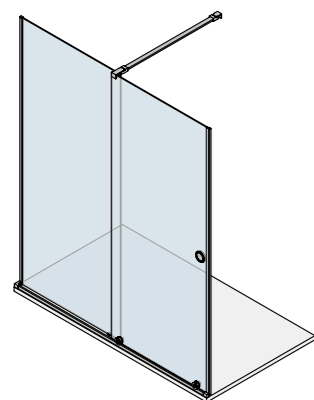

VID-FRO-1F+1P
Pág. 18

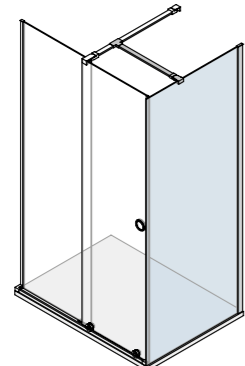

VID-LAT-1F
Pág. 19

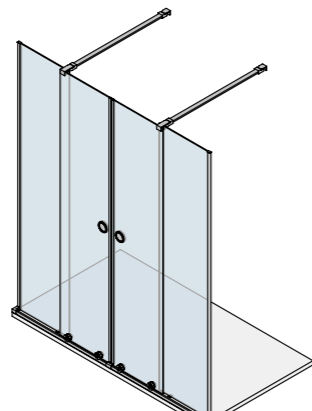

VID-FRO-2F+2P
Pág. 20

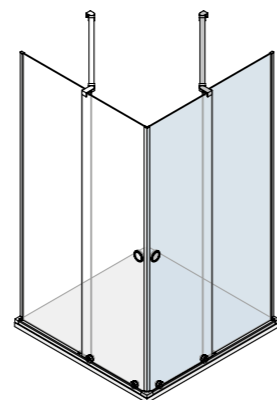

VID-ANG-2F+2P
Pág. 21

AVISOS

Para otras composiciones, medidas o aperturas consultar catálogo general.

FIJOS

SERIE ORI | Pág. 13-15

FABRICACIÓN + EXPEDICIÓN
PLATA ALTO BRILLO NEGRO MATE

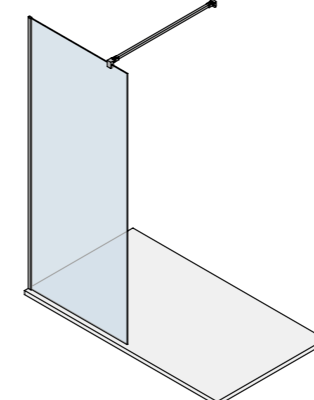

ORI-FRO-1F
Pág. 14 24H 48H

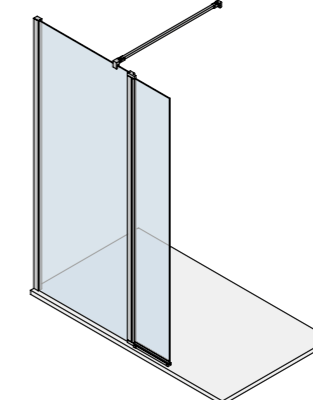

ORI-FRO-1F+1P
Pág. 15 48H 48H

ABATIBLES

SERIE SON | Pág. 22-27

FABRICACIÓN + EXPEDICIÓN
PLATA ALTO BRILLO NEGRO MATE

48H 48H

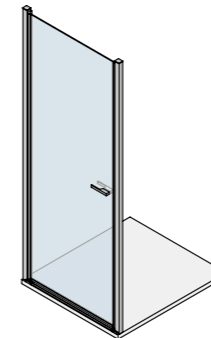

SON-FRO-1P
Pág. 24

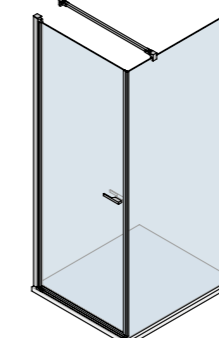

SON-ANG-1F+1P
Pág. 25

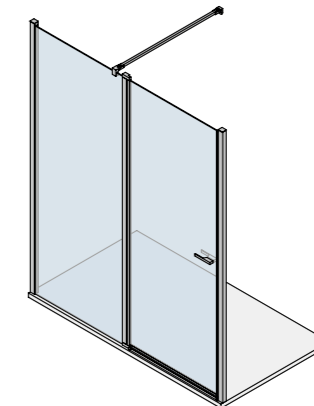

SON-FRO-1F+1P
Pág. 26

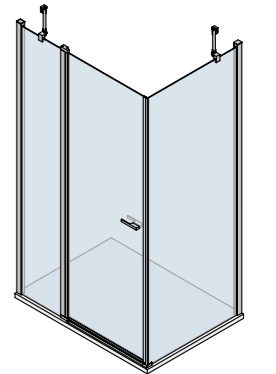

SON-ANG-2F+1P
Pág. 27

+ INFO

MODELOS VID
Tubo Acero 30x10 + Piezas de sujeción brazo

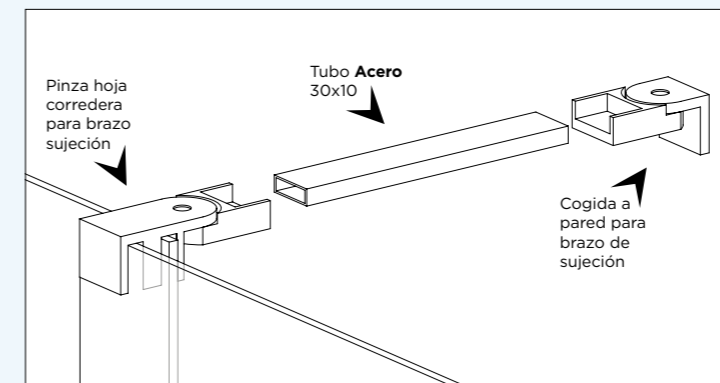

MODELOS ORI / SON
Tubo Aluminio 15x15 + Piezas de sujeción brazo

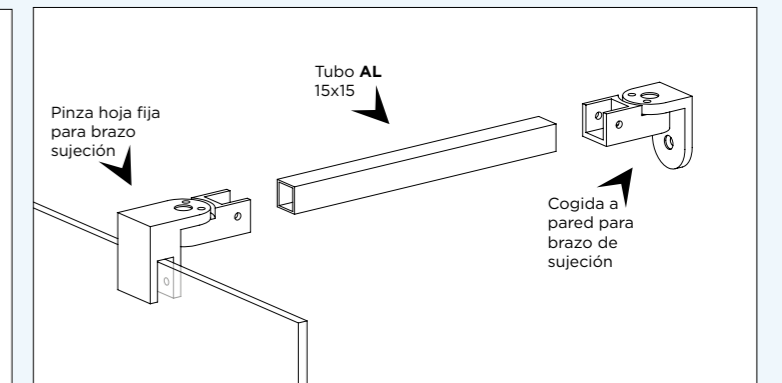

+ INFO

MODELOS CAN
Pinza de clips

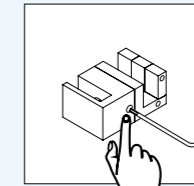

PIEZA REVERSIBLE
FÁCIL LIBERACIÓN DE HOJA

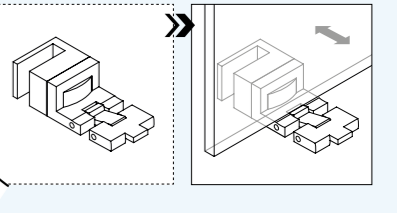
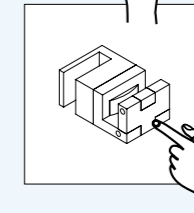
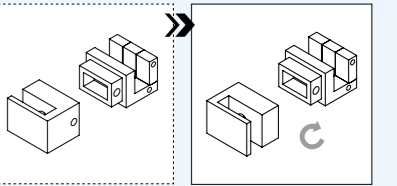

SERIE CAN



DETALLES

CAN

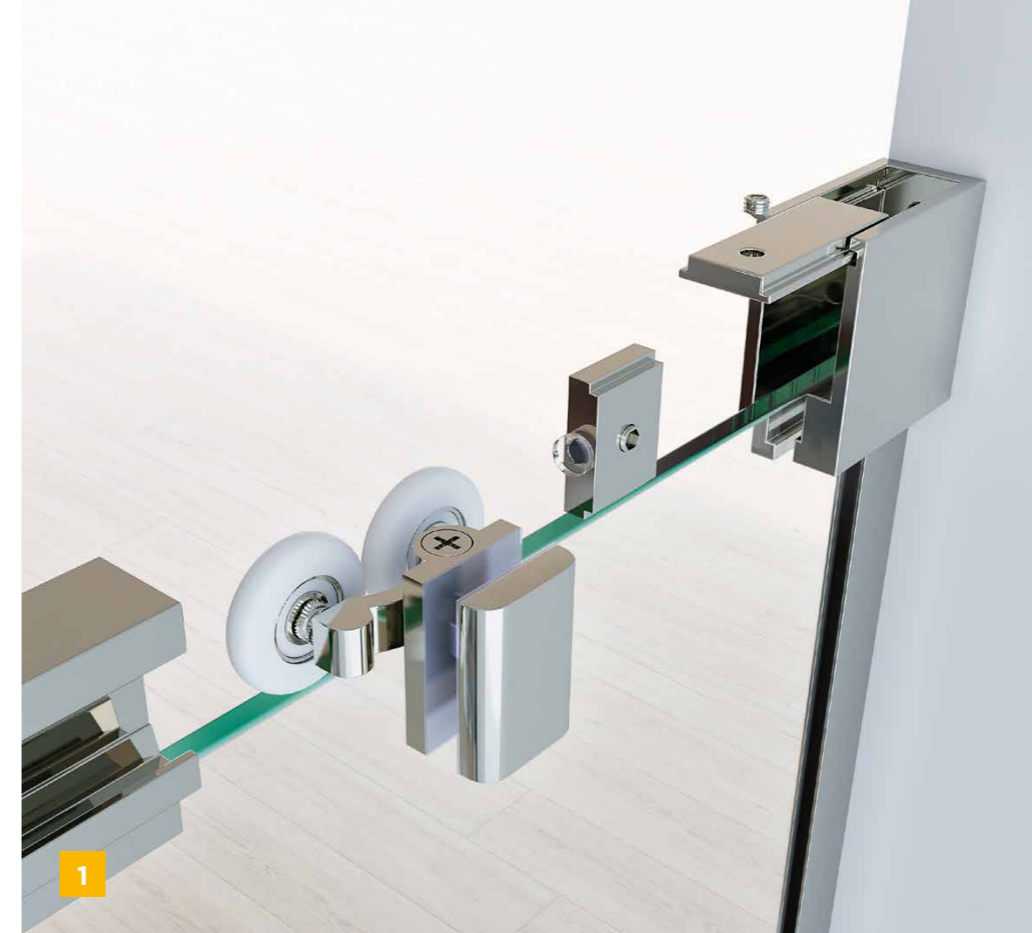

- 1. Detalle explotado de cogida a pared, rodamiento y tope
- 2. Detalle en sección de perfil vierteaguas de aluminio
- 3. Detalle de pinza declicable
- 4. Detalle de tirador line 25

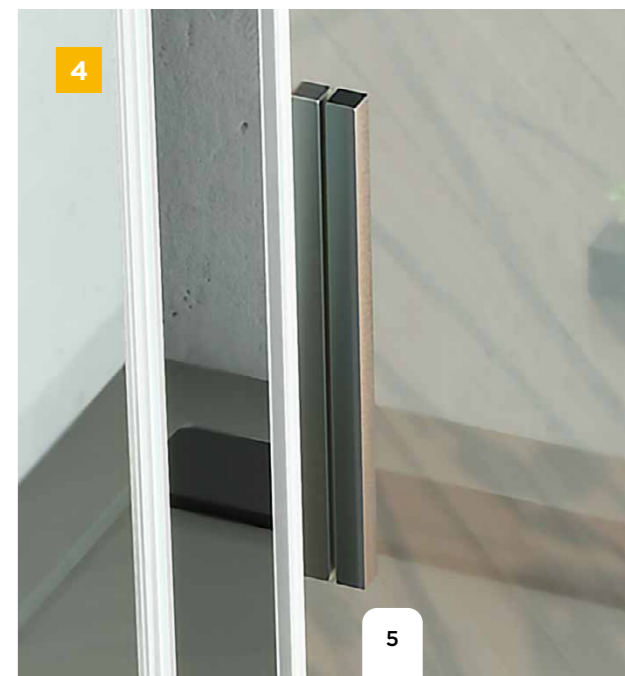
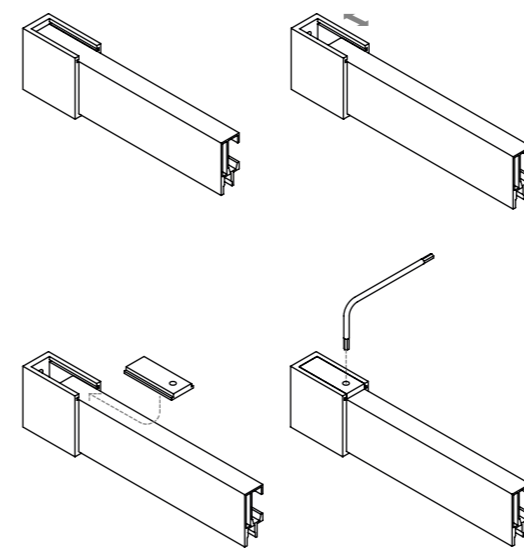

CAN-FRO-1F+1P

Serie: CAN
Correderas | Frontal · 1 hoja corredera + 1 hoja fija

COMP. / MATERIAL	PERFILES	VIDRIOS	ESPESOR VIDRIO	ALTURA	CRUCE DE HOJAS	REVERSIBLE	ANTICAL INCLUIDO
CORREDERA ALUMINIO	PLATA ALTO BRILLO NEGRO MATE	TRANSPARENTE	6 mm	199,2 cm	2,5 - 7,5 cm	✓	✓



CAN-LAT-1F

Serie: CAN
Correderas | Lateral para composición angular · 1 hoja fija lateral

COMP. / MATERIAL	PERFILES	VIDRIOS	ESPESOR VIDRIO	ALTURA	CRUCE DE HOJAS	REVERSIBLE	ANTICAL INCLUIDO
CORREDERA ALUMINIO	PLATA ALTO BRILLO NEGRO MATE	TRANSPARENTE	6 mm	199,2 cm	-	✓	✓



PERFILES	PLATA ALTO BRILLO	+ INFO		
	NEGRO MATE		RANGO	APER-TURA
VIDRIOS	TRANSPARENTE			
Anchura (F) cm	100	343	95-100	36-41
	105	349	100-105	36-41
	110	353	105-110	41-46
	115	359	110-115	41-46
	120	363	115-120	46-51
	125	369	120-125	46-51
	130	375	125-130	51-56
	135	379	130-135	51-56
	140	385	135-140	56-61
	145	389	140-145	56-61
	150	395	145-150	61-66
	155	399	150-155	61-66
	160	405	155-160	61-66
	165	411	160-165	61-66
	170	415	165-170	66-71
	175	421	170-175	66-71
180	425	175-180	66-71	

Frontal

1 hoja corredera
1 hoja fija

1. Guía superior
2. Rodamiento
3. Cogida a pared
4. Tope interior
5. Perfil "U"
6. Pinza declipsable
7. Terminal vierteaguas
8. Perfil vierteaguas
9. Tirador
10. Cierre de imán
11. Goma de cruce

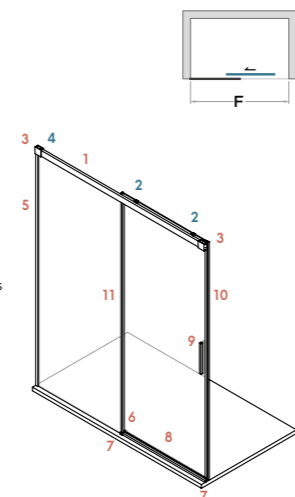

P.V.P. EN EUROS (I.V.A. NO INCLUIDO)

PERFILES	PLATA ALTO BRILLO	+ INFO		
	NEGRO MATE		RANGO	
VIDRIOS	TRANSPARENTE			
Ancho (L) cm	70	213	67-70	
	75	219	72-75	
	80	225	77-80	
	90	234	87-90	

⚠️ **PRECIO DE LATERAL FIJO**

Lateral para composición angular

1 hoja fija lateral

1. Guía superior
2. Cogida a pared
3. Codo guía
4. Perfil "U"
5. Cierre de imán lateral
6. Terminal viert. lateral

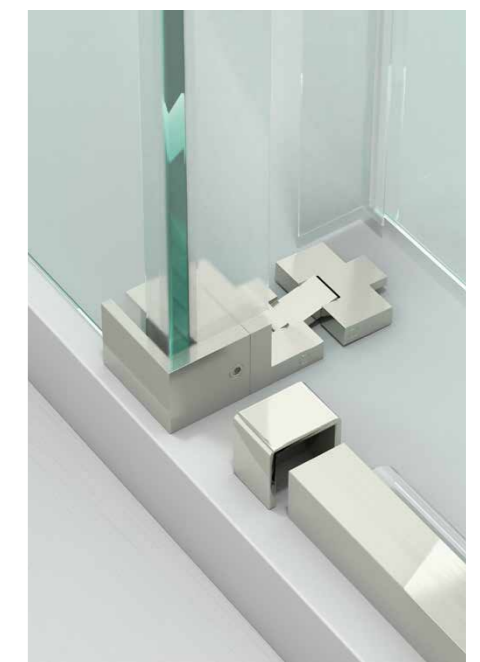
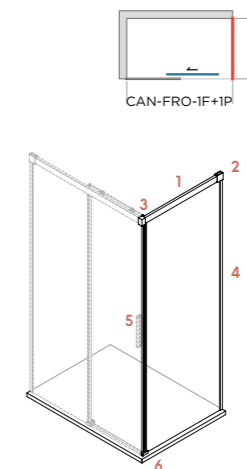

P.V.P. EN EUROS (I.V.A. NO INCLUIDO)

CAN-FRO-2F+2P

Serie: CAN
Correderas | Frontal · 2 hojas correderas + 2 hojas fijas

COMP. / MATERIAL	PERFILES	VIDRIOS	ESPEJOR VIDRIO	ALTURA	CRUCE DE HOJAS	REVERSIBLE	ANTICAL INCLUIDO
CORREDERA ALUMINIO	PLATA ALTO BRILLO NEGRO MATE	TRANSPARENTE	6 mm	199,2 cm	2 - 4,5 cm	✓	✓

FABRICACIÓN + EXPEDICIÓN
PLATA ALTO BRILLO
NEGRO MATE
24H 48H



PERFILES	PLATA ALTO BRILLO	+ INFO	
	NEGRO MATE	RANGO	APER-TURA
VIDRIOS	TRANSPARENTE		
Anchura (F) cm	140	471	135-140 47
	145	477	140-145 51
	150	483	145-150 53
	155	487	150-155 56
	160	493	155-160 58
	165	497	160-165 61
	170	503	165-170 63
	175	507	170-175 66
	180	513	175-180 68
	185	519	180-185 71
	190	523	185-190 73
195	529	190-195 76	
200	533	195-200 78	

Frontal
2 hojas correderas
2 hojas fijas

1. Guía superior
2. Rodamiento
3. Cogida a pared
4. Tope interior
5. Perfil "U"
6. Pinza declipsable
7. Terminal vierteaguas
8. Perfil vierteaguas
9. Tirador
10. Cierre de imán
11. Goma de cruce

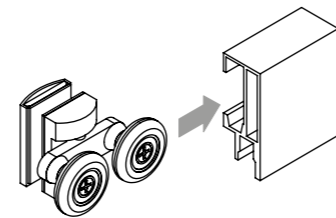
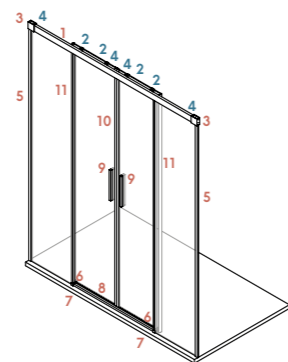

P.V.P. EN EUROS (I.V.A. NO INCLUIDO)

CAN-ANG-2F+2P

Serie: CAN
Correderas | Lateral para composición angular · 1 hoja corredera + 1 hoja fija

COMP. / MATERIAL	PERFILES	VIDRIOS	ESPEJOR VIDRIO	ALTURA	CRUCE DE HOJAS	REVERSIBLE	ANTICAL INCLUIDO
CORREDERA ALUMINIO	PLATA ALTO BRILLO NEGRO MATE	TRANSPARENTE DECORADO	6 mm	199,2 cm	2 - 4,5 cm	✓	✓

FABRICACIÓN + EXPEDICIÓN
PLATA ALTO BRILLO
NEGRO MATE
24H 48H



PERFILES	PLATA ALTO BRILLO	+ INFO	
	NEGRO MATE	RANGO	APER-TURA
VIDRIOS	TRANSPARENTE		
Anchura (L) cm	70	279	67-70 34-37
	75	283	72-75 36-39
	80	288	77-80 38-41
	90	299	87-90 41-45
	100	309	97-100 46-49
	110	319	107-110 47-50
	120	329	117-120 50-53
	130	341	127-130 55-58
	140	351	137-140 59-62

Lateral para composición angular
1 hoja corredera
1 hoja fija

1. Guía superior
2. Rodamiento
3. Cogida a pared
4. Codo guía
5. Tope interior
6. Marco expansor
7. Pinza declipsable
8. Terminal vierteaguas
9. Codo vierteaguas
10. Perfil vierteaguas
11. Tirador
12. Cierre de imán
13. Goma de cruce

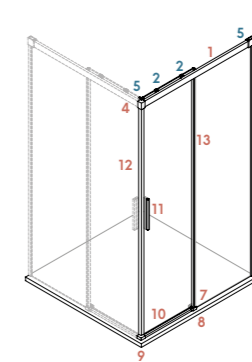

P.V.P. EN EUROS (I.V.A. NO INCLUIDO)

CAN-FRO-1F+1P-BAÑERA

Serie: CAN
Correderas | Bañera frontal · 1 hoja corredera + 1 hoja fija

COMP. / MATERIAL	PERFILES	VIDRIOS	ESPESOR VIDRIO	ALTURA	CRUCE DE HOJAS	REVERSIBLE	ANTICAL INCLUIDO
CORREDERA ALUMINIO	PLATA ALTO BRILLO NEGRO MATE	TRANSPARENTE	6 mm	150 cm	2,5 - 7,5 cm	✓	✓



CAN-FRO-2F+2P-BAÑERA

Serie: CAN
Correderas | Bañera frontal · 2 hojas correderas + 2 hojas fijas

COMP. / MATERIAL	PERFILES	VIDRIOS	ESPESOR VIDRIO	ALTURA	CRUCE DE HOJAS	REVERSIBLE	ANTICAL INCLUIDO
CORREDERA ALUMINIO	PLATA ALTO BRILLO NEGRO MATE	TRANSPARENTE	6 mm	150 cm	2 - 4,5 cm	✓	✓



PERFILES	PLATA ALTO BRILLO	+ INFO	
	NEGRO MATE	RANGO	APER-TURA
VIDRIOS	TRANSPARENTE		
Anchura (F) cm	115	359	110-115 42
	120	363	115-120 44
	125	369	120-125 47
	130	375	125-130 49
	135	379	130-135 52
	140	385	135-140 54
	145	389	140-145 57
	150	395	145-150 59
	155	399	150-155 62
	160	405	155-160 64
	165*	411	160-165 67
	170*	415	165-170 69
	175*	421	170-175 72
180*	425	175-180 74	

Bañera Frontal
1 hoja corredera
1 hoja fija

1. Guía superior
2. Rodamiento
3. Cogida a pared
4. Tope interior
5. Perfil "U"
6. Pinza declipsable
7. Terminal vierteaguas
8. Perfil vierteaguas
9. Tirador
10. Cierre de imán
11. Goma de cruce

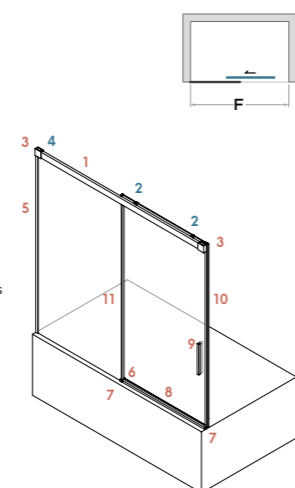

P.V.P. EN EUROS (I.V.A. NO INCLUIDO)

PERFILES	PLATA ALTO BRILLO	+ INFO	
	NEGRO MATE	RANGO	APER-TURA
VIDRIOS	TRANSPARENTE		
Anchura (F) cm	145	477	140-145 51
	150	483	145-150 53
	155	487	150-155 56
	160	493	155-160 58
	165	497	160-165 61
	170	503	165-170 63
	175	507	170-175 66
	180	513	175-180 68
	185*	519	180-185 71
	190*	523	185-190 73
	195*	529	190-195 76
	200*	533	195-200 78

Bañera Frontal
2 hojas correderas
2 hojas fijas

1. Guía superior
2. Rodamiento
3. Cogida a pared
4. Tope interior
5. Perfil "U"
6. Pinza declipsable
7. Terminal vierteaguas
8. Perfil vierteaguas
9. Tirador
10. Cierre de imán
11. Goma de cruce

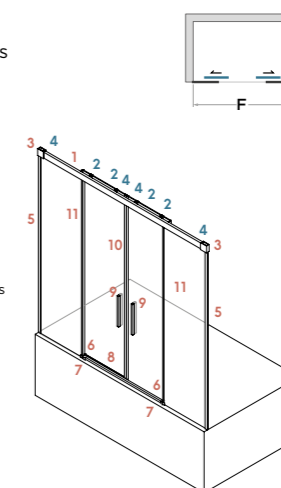

P.V.P. EN EUROS (I.V.A. NO INCLUIDO)

CAN-SEMICIRCULAR

Serie: CAN 
 Correderas | Semicircular · 2 hojas correderas + 2 hojas fijas

COMP. / MATERIAL	PERFILES	VIDRIOS	ESPESOR VIDRIO	ALTURA	CRUCE DE HOJAS	REVERSIBLE	ANTICAL INCLUIDO
CORREDERA ALUMINIO	PLATA ALTO BRILLO	TRANSPARENTE	6 mm	200 cm	2,5 - 3,5 cm	SIMÉTRICA	✓



FABRICACION + EXPEDICION
 PLATA ALTO BRILLO
 24H

PERFILES		PLATA ALTO BRILLO		+ INFO	
VIDRIOS		TRANSPARENTE		RANGO	APER-TURA
Anchura (LxIxLd) cm	80x80	CURVA	790	77-79,5/77-79,5	41-44
	90x90	ROCA	790	87-89,5/87-89,5	48-51
	80x80	CURVA	790	77-79,5/77-79,5	41-44
	90x90	IDEAL ST.	790	87-89,5/87-89,5	48-51

Semicircular
 2 hojas correderas
 2 hojas fijas

1. Guía superior
2. Rodamiento
3. Cogida a pared
4. Tope interior
5. Marco expansor
6. Pinza baja
7. Terminal vierteaguas
8. Perfil vierteaguas
9. Tirador
10. Cierre de imán
11. Goma de cruce
12. Topes inferiores

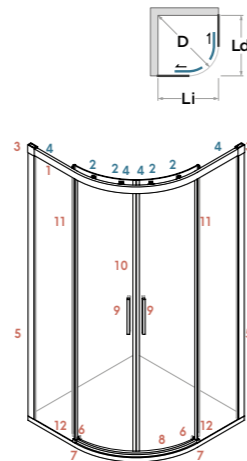

P.V.P. EN EUROS (I.V.A. NO INCLUIDO)

SERIE ORI



ORI-FRO-1F

Serie: ORI
Fijos | Frontal · 1 hoja fija

COMP. / MATERIAL	PERFILES	VIDRIOS	ESPESOR VIDRIO	ALTURA	REVERSIBLE	ANTICAL INCLUIDO
PANEL FIJO ALUMINIO	PLATA ALTO BRILLO	TRANSPARENTE	6 mm	195 cm	✓	✓
	NEGRO MATE		8 mm			



PERFILES	PLATA ALTO BRILLO	
	NEGRO MATE	
VIDRIOS	TRANSPARENTE	
	6 mm	8 mm
Anchura (F) cm	80	209
	90	225
	100	239
	110	253
	120	269

Frontal
1 hoja fija

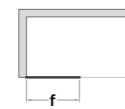

1. Perfil "U"
2. Brazo de sujeción
3. Tapeta "U"

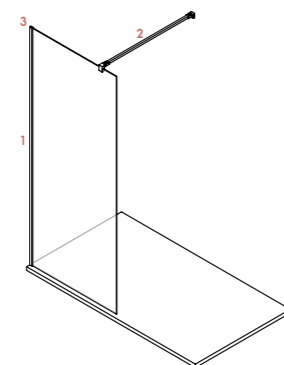

P.V.P. EN EUROS (I.V.A. NO INCLUIDO)

ORI-FRO-1F+1P

Serie: ORI
Fijos | Frontal · 1 hoja fija + 1 hoja abatible

COMP. / MATERIAL	PERFILES	VIDRIOS	ESPESOR VIDRIO	ALTURA	REVERSIBLE	ANTICAL INCLUIDO
PANEL FIJO ALUMINIO	PLATA ALTO BRILLO	TRANSPARENTE	6 mm	195 cm	✓	✓
	NEGRO MATE					



PERFILES	PLATA ALTO BRILLO	
	NEGRO MATE	
VIDRIOS	TRANSPARENTE	
	6 mm	
Ancho (F+a) cm	80+30	400
	100+30	410

Frontal
1 hoja fija
1 hoja abatible

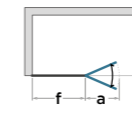

1. Marco expansor fijo
2. Kit abatible fijo
3. Brazo sujeción
4. Perfil vierteaguas
5. Tapeta marco exp.

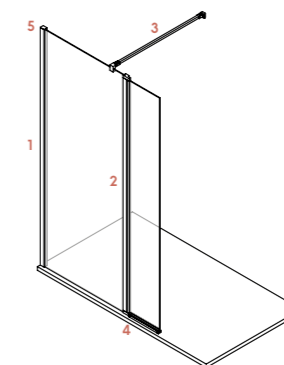

P.V.P. EN EUROS (I.V.A. NO INCLUIDO)

SERIE VID



DETALLES

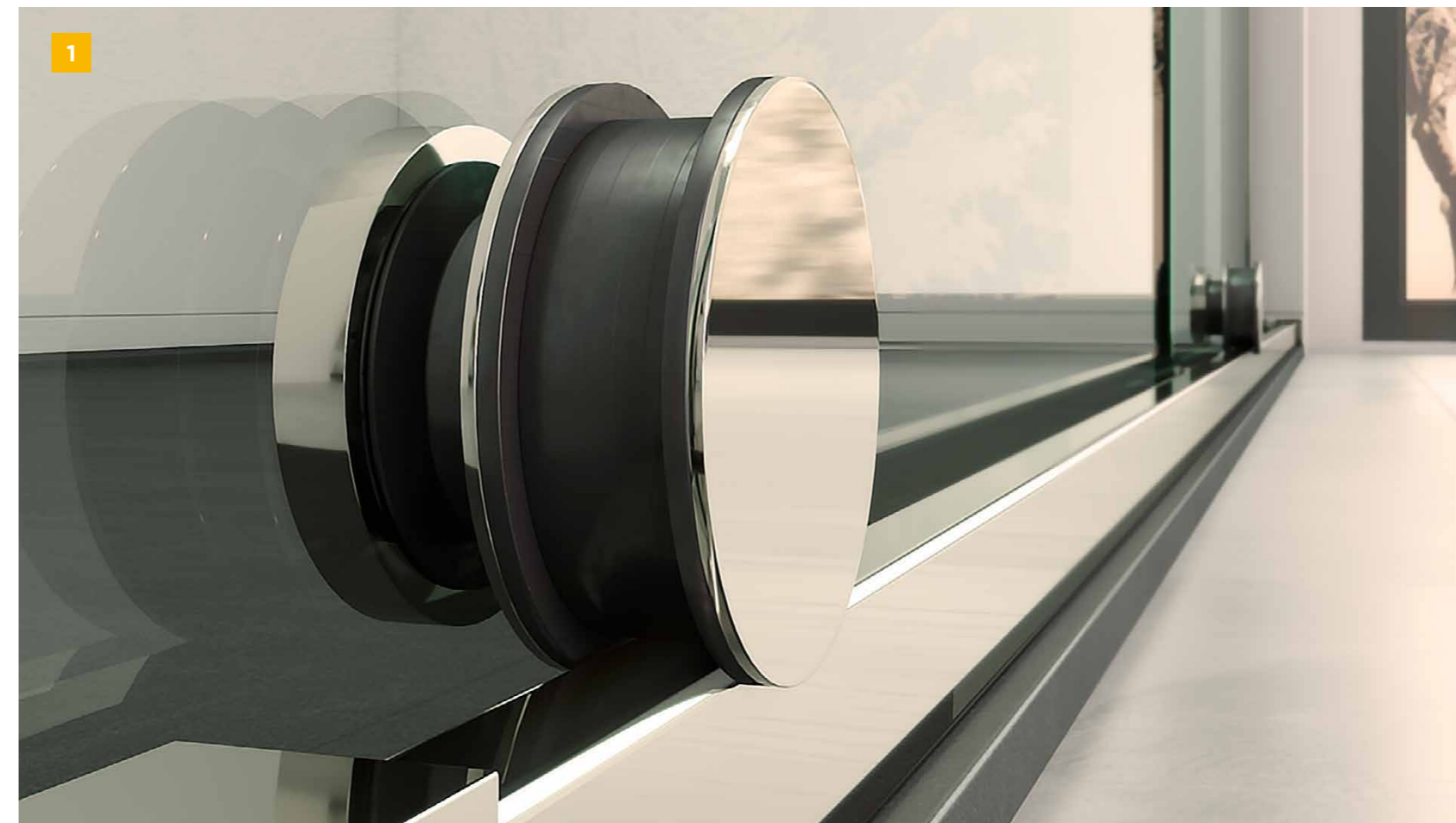

1. Detalle rodamiento y guía
2. Detalle tirador uñero

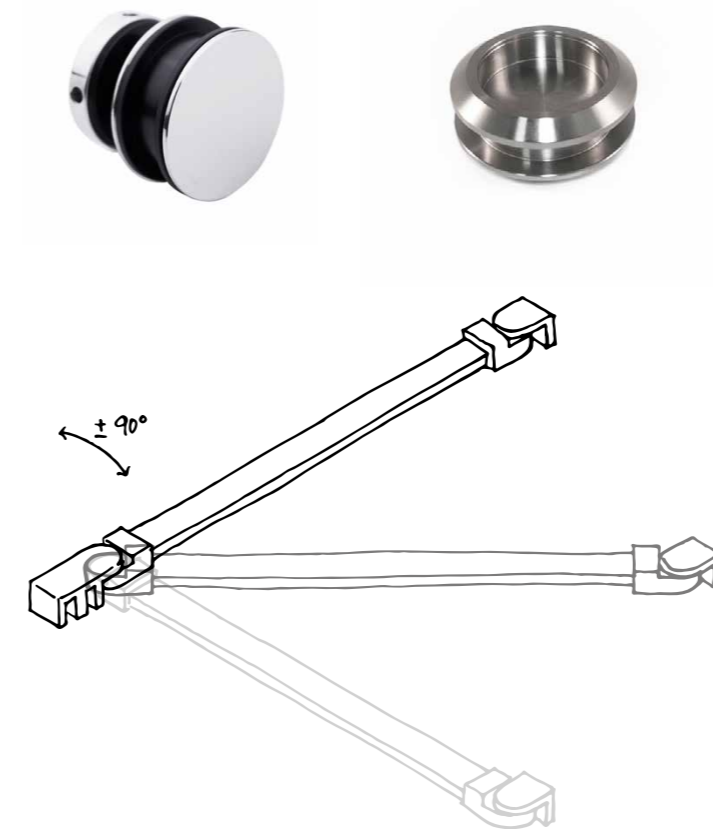

VID-FRO-1F+1P

Serie: VID
Correderas | Frontal · 1 hoja corredera + 1 hoja fija

COMP. / MATERIAL	PERFILES	VIDRIOS	ESPESOR VIDRIO	ALTURA	CRUCE DE HOJAS	REVERSIBLE	ANTICAL INCLUIDO
CORREDERA ACERO	INOX. BRILLO NEGRO MATE	TRANSPARENTE	8 mm	200 cm	5 - 10 cm	✓	✓

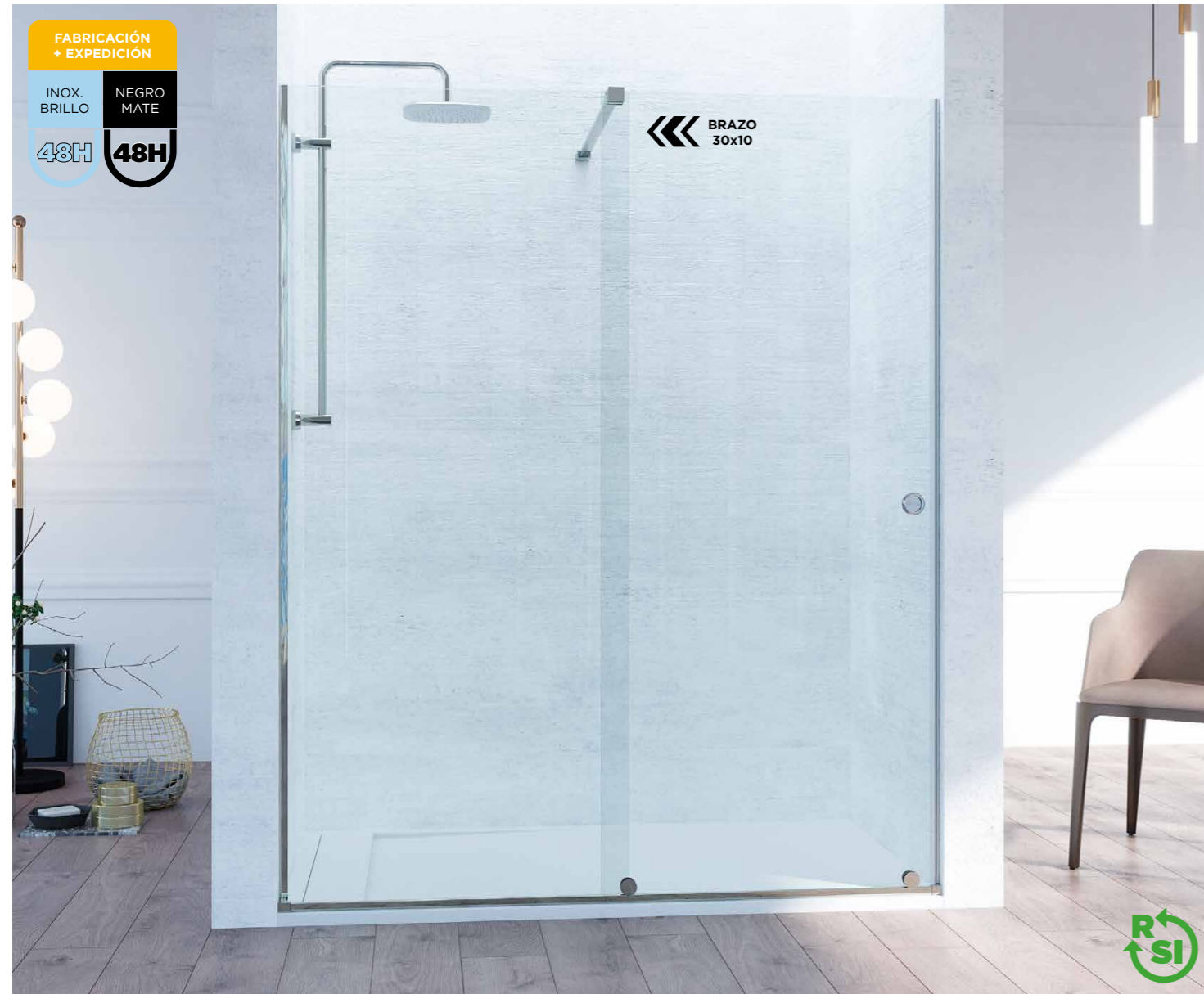

VID-LAT-1F

Serie: VID
Correderas | Lateral para composición angular · 1 hoja fija lateral

COMP. / MATERIAL	PERFILES	VIDRIOS	ESPESOR VIDRIO	ALTURA	CRUCE DE HOJAS	REVERSIBLE	ANTICAL INCLUIDO
CORREDERA ACERO	INOX. BRILLO NEGRO MATE	TRANSPARENTE	8 mm	200 cm	-	✓	✓



PERFILES	INOX. BRILLO	+ INFO	
	NEGRO MATE	RANGO	APER-TURA
VIDRIOS	TRANSPARENTE		
Anchura (F) cm	105	576	100-105 36-41
	110	585	105-110 41-46
	115	595	110-115 41-46
	120	603	115-120 46-51
	125	613	120-125 46-51
	130	623	125-130 51-56
	135	633	130-135 51-56
	140	641	135-140 56-61
	145	651	140-145 56-61
	150	661	145-150 61-66
	155	671	150-155 61-66
	160	679	155-160 61-66
	165	689	160-165 61-66
170	699	165-170 66-71	
175	709	170-175 66-71	
180	717	175-180 66-71	

Frontal

1 hoja corredera
1 hoja fija

1. Brazo de sujeción
2. Guía inferior
3. Rodamiento
4. Tope en guía
5. Embellecedor
6. Calzo elevador
7. Perfil "U" de acero
8. Tirador uñero
9. Cierre de iman perfil
10. Tapeta superior

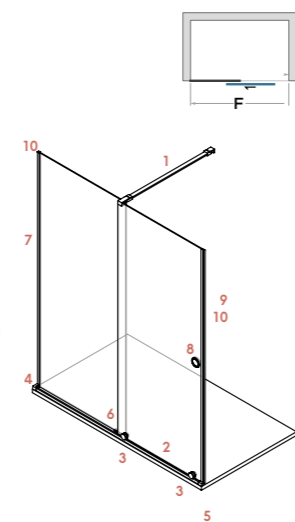

P.V.P. EN EUROS (I.V.A. NO INCLUIDO)

PERFILES	INOX. BRILLO	+ INFO	
	NEGRO MATE	RANGO	
VIDRIOS	TRANSPARENTE		
Ancho (L) cm	70	239	67-70
	75	247	72-75
	80	253	77-80
	90	269	87-90

PRECIO DE LATERAL FIJO

Lateral para composición angular

1 hoja fija lateral

1. Brazo de sujeción
2. Perfil "U" de acero
3. Tapeta superior
4. Tope lateral en guía
5. Embellecedor
6. Cierre de iman lateral

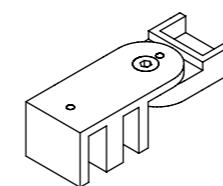
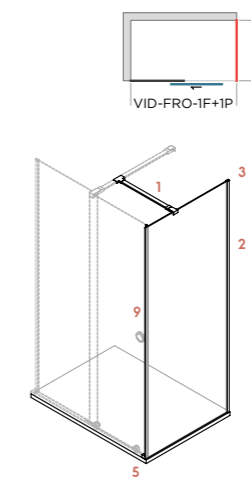

Pinza hoja corredera brazo de sujeción. Acero inoxidable.

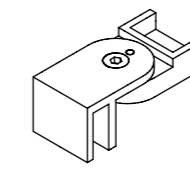

Pinza hoja fija brazo de sujeción. Acero inoxidable.

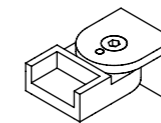

Cogida pared brazo de sujeción. Acero inoxidable.



P.V.P. EN EUROS (I.V.A. NO INCLUIDO)

VID-FRO-2F+2P

Serie: VID
Correderas | Frontal · 2 hojas correderas + 2 hojas fijas

COMP. / MATERIAL	PERFILES	VIDRIOS	ESPESOR VIDRIO	ALTURA	CRUCE DE HOJAS	REVERSIBLE	ANTICAL INCLUIDO
CORREDERA ACERO	INOX. BRILLO NEGRO MATE	TRANSPARENTE	8 mm	200 cm	5 - 7,5 cm	✓	✓



PERFILES	INOX. BRILLO	+ INFO	
	NEGRO MATE	RANGO	APER-TURA
VIDRIOS	TRANSPARENTE		
Anchura (F) cm	140	834	135-140 47
	145	844	140-145 51
	150	852	145-150 53
	155	862	150-155 56
	160	870	155-160 58
	165	880	160-165 61
	170	888	165-170 63
	175	900	170-175 66
	180	906	175-180 68
	185	916	180-185 71
	190	926	185-190 73
	195	936	190-195 76
200	946	195-200 78	

Frontal

2 hojas correderas
2 hojas fijas

1. Brazo de sujeción
2. Guía inferior
3. Rodamiento
4. Tope en guía
5. Tope en guía central
6. Calzo elevador
7. Perfil "U" de acero
8. Tirador uñero
9. Cierre de imán perfil
10. Tapeta superior

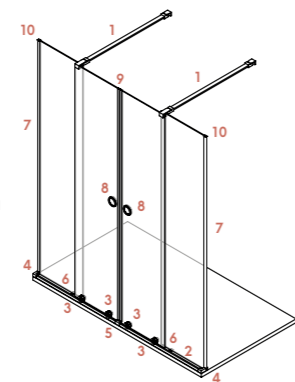

P.V.P. EN EUROS (I.V.A. NO INCLUIDO)

VID-ANG-2F+2P

Serie: VID
Correderas | Lateral para composición angular · 1 hoja corredera + 1 hoja fija

COMP. / MATERIAL	PERFILES	VIDRIOS	ESPESOR VIDRIO	ALTURA	CRUCE DE HOJAS	REVERSIBLE	ANTICAL INCLUIDO
CORREDERA ACERO	INOX. BRILLO NEGRO MATE	TRANSPARENTE	8 mm	200 cm	5 - 7,5 cm	✓	✓

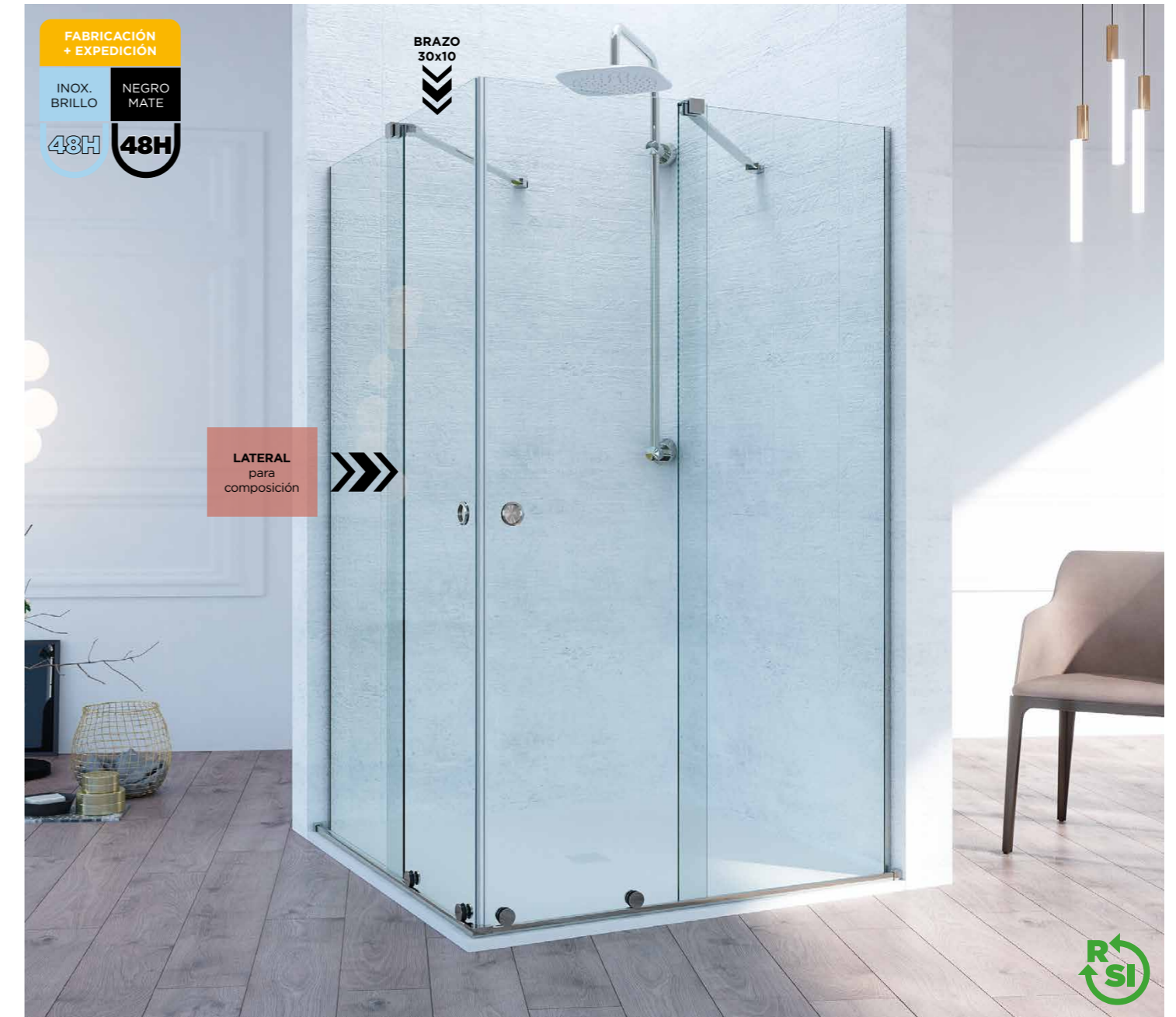

PERFILES	INOX. BRILLO	+ INFO	
	NEGRO MATE	RANGO	APER-TURA
VIDRIOS	TRANSPARENTE		
Anchura (L) cm	70	417	67-70 34-37
	75	427	72-75 36-39
	80	435	77-80 38-41
	90	453	87-90 41-45
	100	473	97-100 46-49
	110	491	107-110 47-50
	120	509	117-120 50-53
	130	527	127-130 55-58
	140	545	137-140 59-62

Lateral para composición angular

1 hoja corredera
1 hoja fija

1. Brazo de sujeción
2. Guía inferior
3. Rodamiento
4. Tope en guía
5. Tope en guía central
6. Calzo elevador
7. Perfil "U" de acero
8. Tirador uñero
9. Cierre de imán perfil
10. Tapeta superior

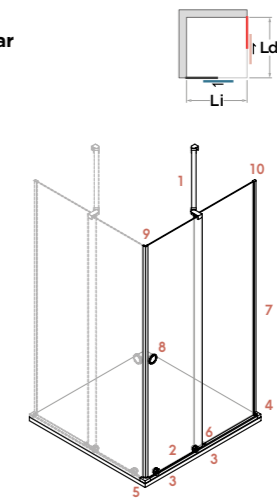

P.V.P. EN EUROS (I.V.A. NO INCLUIDO)

SERIE SON



DETALLES

- 1. Detalle terminal vierteaguas lateral fijo
- 2. Detalle sistema abatinox explotado
- 3. Detalle sistema abatinox



Sistema abatible novedoso Abatinox

La serie Sonia ha sido diseñada íntegramente por el departamento técnico de Glassinox, con un novedoso sistema para mamparas abatibles que realiza todas las configuraciones con tan solo tres perfiles distintos, **abatinox**.

Para la apertura abatible, estos perfiles se complementan con unos mecanismos en los extremos que permiten el giro total de la puerta (180°).

Este sistema de perfiles abatibles se diferencia del uso de bisagras en que tenemos una instalación más simple, y gracias a los perfiles expansores podremos salvar posibles irregularidades y desplomes originados por una mala ejecución en la obra de nuestro hueco de ducha.

Las mamparas de puertas abatibles son una gran opción para espacios de ducha reducidos. Permiten una magnífica entrada al baño, ya que prácticamente dejan todo el hueco. El único requisito a tener en cuenta si optamos por este tipo de mampara, es que necesitamos que en la zona donde abate la puerta, no haya ningún elemento que lo obstaculice como un bidé o un lavabo.

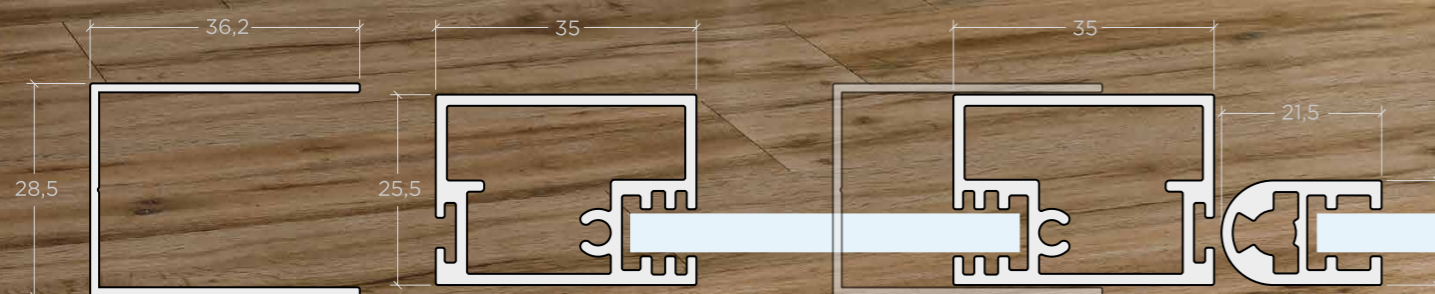

Kit hoja fija con expansor a pared

Kit hoja abatible con expansor a pared

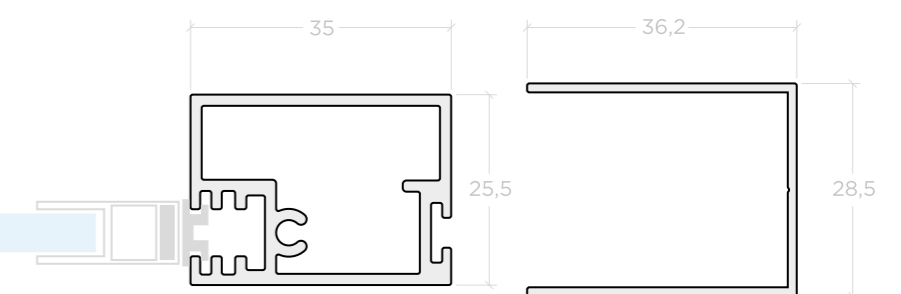

Kit cierre de imán con expansor a pared

SON

SON-FRO-1P

Serie: SON
Abatibles | Frontal · 1 hoja abatible

COMP. / MATERIAL	PERFILES	VIDRIOS	ESPEJOR VIDRIO	ALTURA	COMPENSACIÓN	REVERSIBLE	ANTICAL INCLUIDO
ABATIBLE 180° ALUMINIO	PLATA ALTO BRILLO NEGRO MATE	TRANSPARENTE	6 mm	195 cm	4 cm	✓	✓



SON-ANG-1F+1P

Serie: SON
Abatibles | Angular · 1 hoja abatible + 1 hoja fija

COMP. / MATERIAL	PERFILES	VIDRIOS	ESPEJOR VIDRIO	ALTURA	COMPENSACIÓN	REVERSIBLE	ANTICAL INCLUIDO
ABATIBLE 180° ALUMINIO	PLATA ALTO BRILLO NEGRO MATE	TRANSPARENTE	6 mm	195 cm	LADO PUERTA 2 cm LADO FIJO 2 cm	✓	✓



Frontal
1 hoja abatible

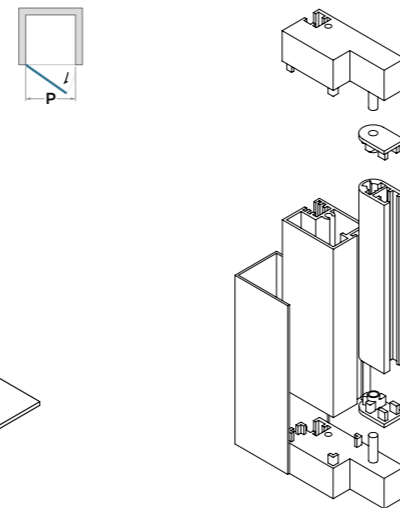

1. Marco expansor
2. Marco expansor imán
3. Maneta
4. Perfil vierteaguas
5. Terminal vierteaguas

PERFILES	PLATA ALTO BRILLO	+ INFO	
	NEGRO MATE	RANGO	APER-TURA
VIDRIOS	TRANSPARENTE		
Ancho (P) cm	70	390	65-69 53
	75	395	70-74 58
	80	400	75-79 63
	90	410	85-89 73

P.V.P. EN EUROS (I.V.A. NO INCLUIDO)

PERFILES	PLATA ALTO BRILLO	+ INFO	
	NEGRO MATE	RANGO	APER-TURA
VIDRIOS	TRANSPARENTE		
Anchura (PxL) cm	70x70	495	68-70/68-70 54
	75x70	495	73-75/68-70 59
	80x70	500	78-80/68-70 64
	70x80	505	67-69/78-80 54
	75x80	505	73-75/78-80 59
	80x80	510	78-80/78-80 64
	90x80	510	88-90/78-80 74
	70x90	520	68-70/88-90 54
	75x90	520	73-75/88-90 59
	80x90	525	78-80/88-90 64
90x90	525	88-90/88-90 74	

Angular
1 hoja abatible
1 hoja fija lateral

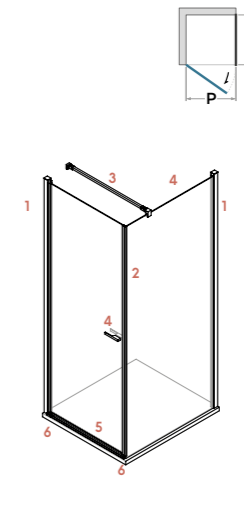

1. Marco expansor
2. Cierre de imán
3. Brazo de sujeción
4. Maneta
5. Perfil vierteaguas
6. Terminal vierteaguas



P.V.P. EN EUROS (I.V.A. NO INCLUIDO)

SON-FRO-1F+1P

Serie: SON
Abatibles | Frontal · 1 hoja abatible + 1 hoja fija

COMP. / MATERIAL	PERFILES	VIDRIOS	ESPESOR VIDRIO	ALTURA	COMPENSACIÓN	REVERSIBLE	ANTICAL INCLUIDO
ABATIBLE 180° ALUMINIO	PLATA ALTO BRILLO NEGRO MATE	TRANSPARENTE	6 mm	195 cm	4 cm	✗	✓



FABRICACIÓN + EXPEDICIÓN

PLATA ALTO BRILLO
NEGRO MATE

48H 48H

BRAZO 15x15

SON-ANG-2F+1P

Serie: SON
Abatibles | Angular · 1 hoja fija + 1 hoja abatible + 1 hoja fija lateral

COMP. / MATERIAL	PERFILES	VIDRIOS	ESPESOR VIDRIO	ALTURA	COMPENSACIÓN	REVERSIBLE	ANTICAL INCLUIDO
ABATIBLE 180° ALUMINIO	PLATA ALTO BRILLO NEGRO MATE	TRANSPARENTE	6 mm	195 cm	LADO PUERTA 2 cm LADO FIJO 2 cm	✗	✓



FABRICACIÓN + EXPEDICIÓN

PLATA ALTO BRILLO
NEGRO MATE

48H 48H

BRAZO 15x15

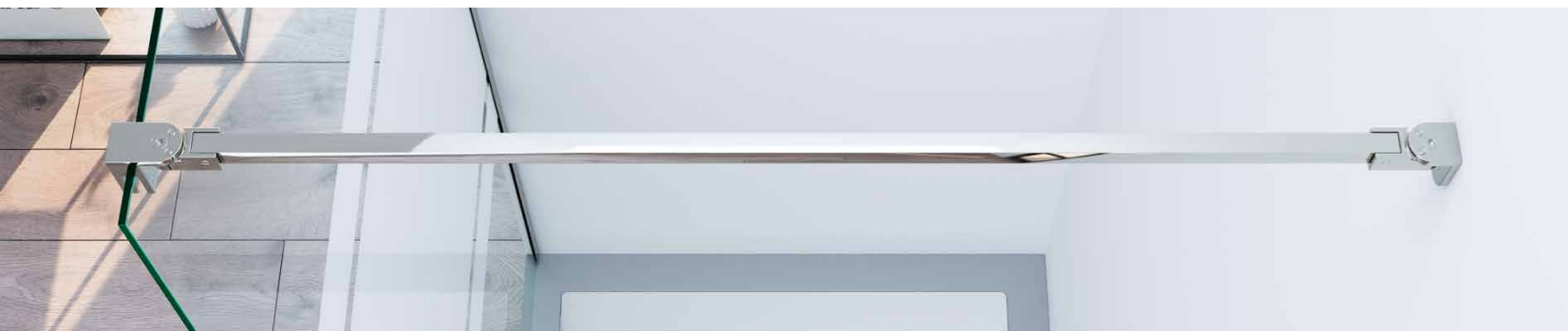

PERFILES	PLATA ALTO BRILLO	+ INFO				
	NEGRO MATE	RANGO	PUERTA	FIJO	APER-TURA	
VIDRIOS	TRANSPARENTE					
Anchura (f+P) cm	90	500	85-89	60	30	49
	100	510	95-99	60	40	49
	110	520	105-109	60	50	49
	120	530	115-119	60	60	49
	130	540	125-129	60	70	49
	140	550	135-139	60	80	49

Frontal
1 hoja abatible
1 hoja fija

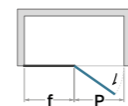

1. Marco expansor fijo
2. Marco expansor imán
3. Kit abatible fijo
4. Brazo de sujeción
5. Maneta
6. Perfil vierteaguas
7. Terminal vierteaguas

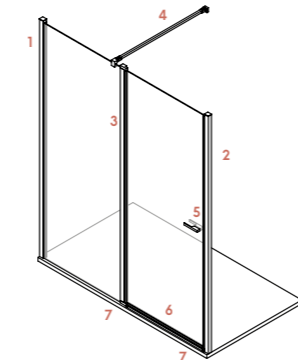

P.V.P. EN EUROS (I.V.A. NO INCLUIDO)

PERFILES	PLATA ALTO BRILLO	+ INFO			
	NEGRO MATE	RANGO	FRONTAL ABAT+F	APER-TURA	
VIDRIOS	TRANSPARENTE				
Anchura (f+P) x L cm	90x70	660	88,5-90,5/68-70	60+30	49
	100x70	665	98,5-100,5/68-70	60+40	49
	110x70	670	108,5-110,5/68-70	60+50	49
	120x70	675	118,5-120,5/68-70	60+60	49
	130x70	680	128,5-130,5/68-70	60+70	49
	140x70	685	138,5-140,5/68-70	60+80	49
	90x80	665	88,5-90,5/78-80	60+30	49
	100x80	670	98,5-100,5/78-80	60+40	49
	110x80	675	108,5-110,5/78-80	60+50	49
	120x80	680	118,5-120,5/78-80	60+60	49
	130x80	690	128,5-130,5/78-80	60+70	49
	140x80	695	138,5-140,5/78-80	60+80	49
	90x90	670	88,5-90,5/88-90	60+30	49
	100x90	675	98,5-100,5/88-90	60+40	49
	110x90	680	108,5-110,5/88-90	60+50	49
	120x90	685	118,5-120,5/88-90	60+60	49
	130x90	690	128,5-130,5/88-90	60+70	49
	140x90	695	138,5-140,5/88-90	60+80	49

Angular
1 hoja abatible
1 hoja fija
1 hoja fija lateral

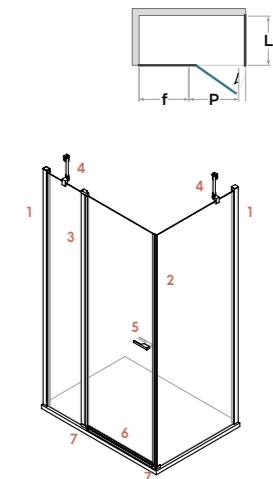

1. Marco expansor
2. Cierre de imán
3. Kit abatible fijo
4. Brazo de sujeción
5. Maneta
6. Perfil vierteaguas
7. Terminal vierteaguas



P.V.P. EN EUROS (I.V.A. NO INCLUIDO)

glassinox



GLASSINOX, S.L.

Polígono Industrial la Red
Calle la Red Uno, nave 19
41500 Alcalá de Guadaíra (Sevilla), España

T. 954 931 480

F. 954 931 481

www.glassinox.com

- COMERCIAL: comercial@glassinox.com
- PEDIDOS: recepcion@glassinox.com
- SAT: mamparas@glassinox.com
- POSTVENTA: incidencia@glassinox.com
- PROVEEDORES: compras@glassinox.com
- PROYECTOS: gestion@glassinox.com
- CONTABILIDAD: contabilidad@glassinox.com

AVISO LEGAL

Precios válidos salvo error tipográfico o fin de existencias. Esta tarifa anula a las anteriores. GLASSINOX se reserva el derecho a aportar modificaciones parciales o totales e incluso la retirada de catálogo sin necesidad de previo aviso y sin obligación de suministro de los modelos presentados. La decoración, datos, características y tonalidad de los colores que aparecen en este catálogo no son vinculantes para el fabricante y/o distribuidor.

GARANTÍAS DEL FABRICANTE

La garantía de nuestros productos cubre cualquier defecto de fabricación según la normativa europea vigente, con una duración de **10 AÑOS** a partir de la fecha de compra documentada por la factura del usuario final. Para productos en exposición, el periodo de garantía comienza en la fecha de venta registrada entre Glassinox y su distribuidor.

Glassinox S.L. garantiza sus productos con las siguientes condiciones:

Alcance de la Garantía:

La garantía se limita exclusivamente a la sustitución de productos defectuosos por otros de características similares, así como a los costes de transporte necesarios para realizar el cambio. No se incluyen compensaciones adicionales por daños o intereses.

Duración de la Garantía:

Cualquier intervención realizada dentro del periodo de garantía no extenderá la duración de esta.

Requisitos para Reclamaciones:

Solo se aceptarán reclamaciones por escrito. La garantía excluye daños no atribuibles al producto o aquellos derivados de deficiencias en su montaje, instalación o manipulación inadecuada.

Exclusiones de la Garantía

- Aquellas piezas deterioradas por el desgaste.
- Daños producidos durante el transporte que no se reflejen, por parte del cliente, en el albarán o que pasadas 24h la fecha de entrega no hayan sido reportadas.
- Mantenimiento inadecuado del producto.
- Los defectos visuales en cualquier superficie, perfiles, placas, cristales, bases, platos y columnas (como manchas, rayas o roces) una vez transcurrida una semana desde la instalación si es a través de nuestro servicio técnico o fecha de compra documentada por la factura del usuario final, o de nuestro distribuidor en caso de tratarse de un pedido de exposición. NO se ha documentado gráficamente el defecto del embaja cerrado previamente a la apertura o manipulación del producto.
- Desgastes o cambios de color de elementos de PVC como gomas o juntas.
- La rotura precoz de junquillos de plástico una vez transcurrida una semana desde la fecha de compra documentada por la factura del usuario final, o de nuestro distribuidor en caso de tratarse de un pedido de exposición.
- El mal funcionamiento del producto causado por un mal uso del mismo.
- Desperfectos causados por un mal uso del mismo.
- Desperfectos causados por una limpieza inadecuada.
- **Esta garantía NO cubre la mano de obra ni el desplazamiento de los técnicos.**
- **Esta garantía NO cubre roturas de vidrios en ningún caso.**

El usuario final tiene los derechos que le conceden las leyes vigentes. Para cualquier reclamación adicional, dirijase al organismo de consumo de su Comunidad Autónoma.

glassinox



glassinox.com